

GN 950.6-F

带固定手柄的轮辐手轮

INOX
Stainless Steel

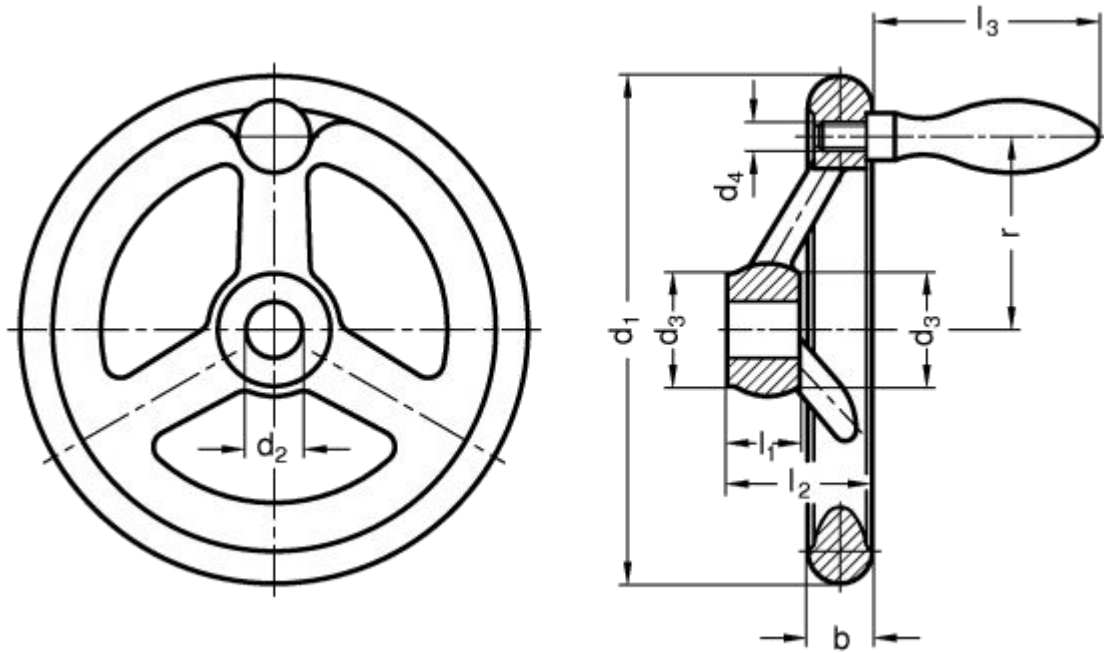

标准件 说明	主尺寸				安装孔		手柄				轮辐数	重量 g
	d ₁	d ₃ ≈	b	l ₂ ≈	d ₂ H9	l ₁	l ₃	∅	r	d ₄		
GN 950.6-100-B10-F	100	25.5	14.5	33	10	17	48.5	16	36	M 6	3	480
GN 950.6-100-K10-F	100	25.5	14.5	33	10	17	48.5	16	36	M 6	3	470
GN 950.6-125-B12-F	125	27	15.8	35.5	12	18	62	20	47	M 8	3	770
GN 950.6-125-K12-F	125	27	15.8	35.5	12	18	62	20	47	M 8	3	760
GN 950.6-140-B14-F	140	29	17	38.5	14	19	62	20	52	M 8	3	940

标准件	主尺寸				安装孔		手柄				轮辐数	重量
	说明	d ₁	d ₃ ≈	b	l ₂ ≈	d ₂ H9	l ₁	l ₃	∅	r		d ₄
GN 950.6-140-K14-F	140	29	17	38.5	14	19	62	20	52	M 8	3	930
GN 950.6-160-B14-F	160	31	17.5	39.5	14	20	77	25	62	M 10	3	1320
GN 950.6-160-K14-F	160	31	17.5	39.5	14	20	77	25	62	M 10	3	1310
GN 950.6-200-B18-F	200	37	20	44.5	18	24	77	25	80	M 10	3	2060
GN 950.6-200-K18-F	200	37	20	44.5	18	24	77	25	80	M 10	3	2000

Technical information

材料

AISI 316 LHC 不锈钢。

- 耐酸。
- 切削轮毂。
- 车削轮缘，抛光处理。
- 未加工表面，喷砂亚光饰面。

安装

- B 型：H9 铰孔。
 - K 型：H9 铰孔和键槽，符合 DIN 6885/1 P9 规定的公差（参见 038 产品目录，A17 页）。
- 可用平头螺钉将 GN 950.6-F 手轮安装至轴上，参见技术参数部分（参见 038 产品目录，A18 页）。

固定手柄

DIN 39-A4 镜面抛光车削不锈钢。

可按需提供以下附件

GN 184.5 轴向定位垫圈(参见 038 产品目录，第 631 页)。

特征及应用

GN 950.6-F 带固定手柄手轮的主要外形尺寸与 DIN 950-F 相同。