

VR.FP

轮辐手轮

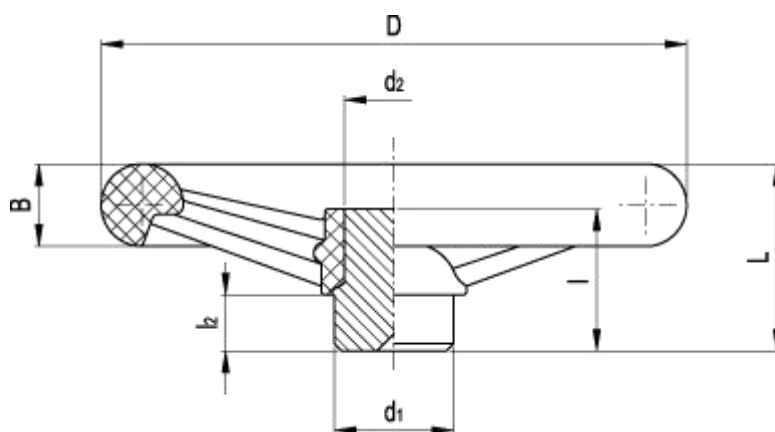

ELESA 原创设计



| 标准件 | | 主尺寸 | | | | | | | 孔尺寸 | | | | C # | L # | 重量 |
|-----------------------|-----------|-----|-----|----|----------------|----------------|----|----------------|-----|-----|------|----|------|-----|------|
| 代码 | 说明 | D | L | B | d ₁ | d ₂ | l | l ₂ | d' | d'' | t | b | [Nm] | [J] | g |
| 77111 | VR.100 FP | 98 | 40 | 14 | 24 | 20 | 36 | 12 | 16 | 13 | 15.3 | 5 | 67 | 5 | 175 |
| 77211 | VR.125 FP | 124 | 45 | 18 | 24 | 20 | 36 | 12 | 16 | 13 | 15.3 | 5 | 120 | 8 | 240 |
| 77311 | VR.140 FP | 139 | 47 | 20 | 32 | 24 | 38 | 15 | 20 | 16 | 18.3 | 5 | 165 | 12 | 390 |
| 77411 | VR.160 FP | 157 | 50 | 22 | 32 | 24 | 38 | 15 | 20 | 16 | 18.3 | 5 | 165 | 12 | 455 |
| 77511 | VR.180 FP | 180 | 56 | 24 | 40 | 31 | 43 | 15 | 26 | 22 | 24.8 | 6 | 280 | 15 | 700 |
| 77611 | VR.200 FP | 198 | 56 | 24 | 40 | 31 | 43 | 15 | 26 | 22 | 24.8 | 6 | 300 | 16 | 750 |
| 77711 | VR.250 FP | 247 | 66 | 30 | 49 | 38 | 44 | 15 | 34 | 27 | 30.3 | 8 | 405 | 19 | 1235 |
| 77811 | VR.300 FP | 288 | 78 | 32 | 58 | 47 | 56 | 18 | 42 | 34 | 37.3 | 10 | 800 | 33 | 2060 |
| 77901 | VR.375 FP | 375 | 108 | 40 | 58 | 58 | 77 | 26 | 45 | 40 | 43.3 | 12 | 1450 | 70 | 3900 |

Technical information

材料

高强度加固酚醛基 (PF) Duroplast 热固性塑料。耐溶剂、机油、油脂以及其它化学溶剂。

颜色

黑色、光亮饰面。

装配

黑色氧化涂层处理钢质轮毂，前端无涂层，并且未钻孔。

最大可孔尺寸 d' 和 d'' 如下表所示。

按需可有以下附件备选

GN 184 型轴向定位垫圈 (参见第 631 页)。

