

# VR.FP+I

带旋转手柄的轮辐手轮

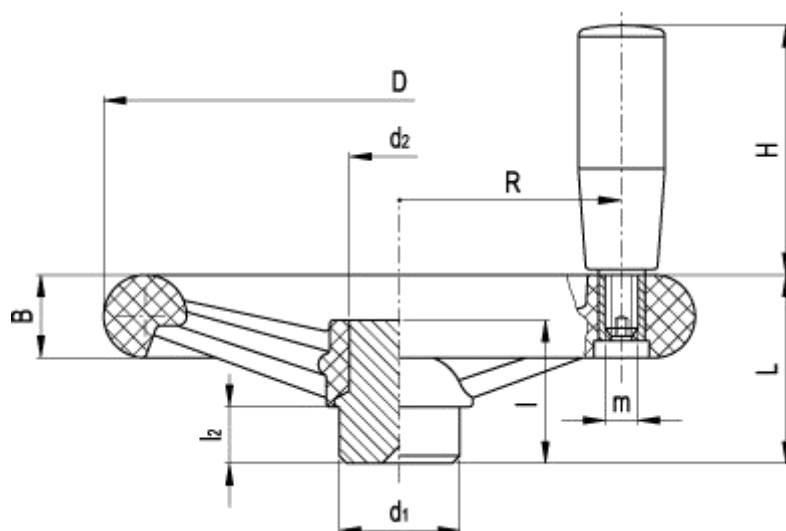

标准件		主尺寸							手柄			孔尺寸				C #	L #	重量
代码	说明	D	L	B	d <sub>1</sub>	d <sub>2</sub>	l	l <sub>2</sub>	H	m	R	d'	d''	t	b	[Nm]	[J]	g
<a href="#">77121</a>	VR.100 FP+I	98	40	14	24	20	36	12	40	M6	37	16	13	15.3	5	67	5	205
<a href="#">77221</a>	VR.125 FP+I	124	45	18	24	20	36	12	50	M8	47	16	13	15.3	5	120	8	300
<a href="#">77321</a>	VR.140 FP+I	139	47	20	32	24	38	15	65	M8	53	20	16	18.3	5	165	12	475
<a href="#">77421</a>	VR.160 FP+I	157	50	22	32	24	38	15	65	M8	59	20	16	18.3	5	165	12	540
<a href="#">77521</a>	VR.180 FP+I	180	56	24	40	31	43	15	80	M10	68	26	22	24.8	6	280	15	830
<a href="#">77621</a>	VR.200 FP+I	198	56	24	40	31	43	15	80	M10	76	26	22	24.8	6	300	16	880
<a href="#">77721</a>	VR.250 FP+I	247	66	30	49	38	44	15	90	M10	98	34	27	30.3	8	405	19	1420

标准件		主尺寸							手柄			孔尺寸				C #	L #	重量
代码	说明	D	L	B	d <sub>1</sub>	d <sub>2</sub>	l	l <sub>2</sub>	H	m	R	d'	d''	t	b	[Nm]	[J]	g
<a href="#">77821</a>	VR.300 FP+I	288	78	32	58	47	56	18	100	M12	113	42	34	37.3	10	800	33	2335
<a href="#">77911</a>	VR.375 FP+I	375	108	40	58	58	77	26	100	M12	160	45	40	43.3	12	1450	70	4170

#### Technical information

##### 材料

高强度加固酚醛基 (PF) Duroplast 热固性塑料。耐熔剂、机油、油脂以及其它化学溶剂。

##### 颜色

黑色、光亮饰面。

##### 装配

黑色氧化涂层处理钢质轮毂，前端无涂层，且未钻孔。最大可孔尺寸 d' 和 d'' 如下表所示。

##### 旋转手柄

**I.301+x** 型 (第 395 页) Duroplast 热固性塑料，黑色，光亮饰面。

##### 按需可有以下附件备选

**GN 184** 型轴向定位垫圈 (参见第 631 页)。