

# VRU.

轮辐手轮

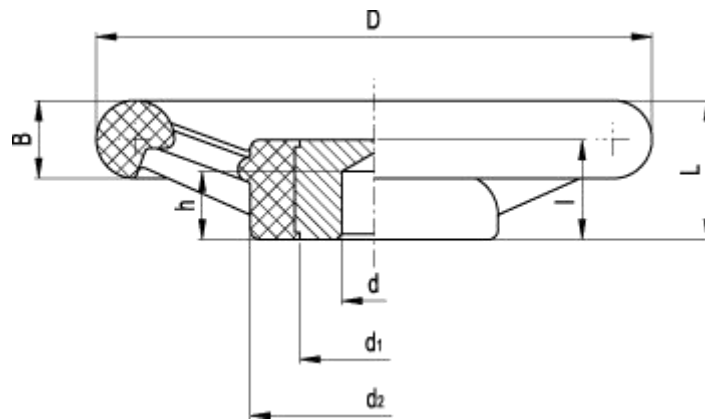

标准件		主尺寸						孔尺寸		C #	L #	重量
代码	说明	D	L	B	d <sub>1</sub>	d <sub>2</sub>	l	d <sub>H9</sub>	h	[Nm]	[J]	g
<a href="#">80001</a>	VRU.125	125	28	18	32	55	22	10	15	220	9	315
<a href="#">80101</a>	VRU.160	160	35	22	42	70	26	10	17	350	13	615
<a href="#">80201</a>	VRU.200	199	40	26	53	85	27	12	20	450	20	990
<a href="#">80301</a>	VRU.250	249	49	30	68	105	30	12	22	650	25	1770

#### Technical information

##### 材料

高强度加固酚醛基 (PF) Duroplast 热固性塑料。耐溶剂、机油、油脂以及其它化学溶剂。

##### 颜色

黑色、光亮饰面。

## 装配

黑色氧化涂层处理钢质大直径轮毂、前端无涂层，且为现场钻孔型。

### *按需可有以下附件备选*

**GN 184** 型轴向定位垫圈（参见第 631 页）。