

VRU+I

带旋转手柄的轮辐手轮

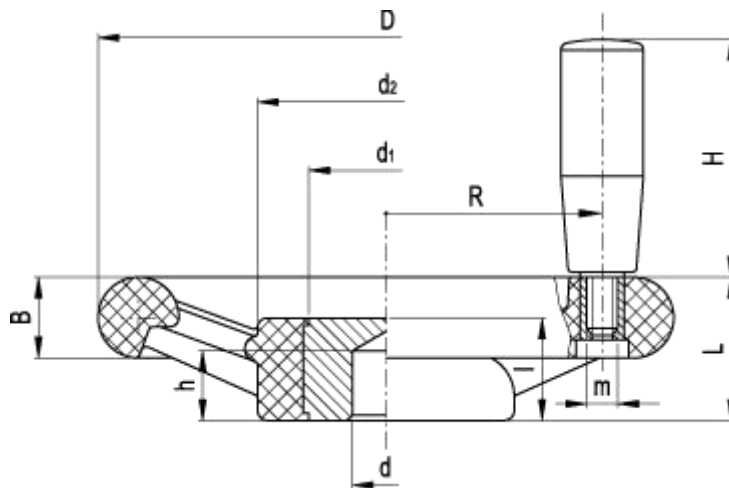

标准件		主尺寸						孔尺寸		手柄			C #	L #	重量
代码	说明	D	L	B	d ₁	d ₂	l	d _{H9}	h	H	m	R	[Nm]	[J]	g
80011	VRU.125+I	125	28	18	32	55	22	10	15	65	M8	47	220	9	400
80111	VRU.160+I	160	35	22	42	70	26	10	17	65	M8	60	350	13	700
80211	VRU.200+I	199	40	26	53	85	27	12	20	80	M10	75	450	20	1130
80311	VRU.250+I	249	49	30	68	105	30	12	22	80	M10	99	650	25	1910

Technical information

材料

高强度加固酚醛基 (PF) Duroplast 热固性塑料。耐溶剂、机油、油脂以及其它化学溶剂。

颜色

黑色、光亮饰面。

装配

黑色氧化涂层处理钢质大直径轮毂、前端无涂层，且为现场钻孔型。且带现场钻孔。

旋转手柄

L.301+x 型 (第 395 页) Duroplast 热固性塑料，黑色、光亮饰面。

按需可有以下附件备选

GN 184 型轴向定位垫圈 (参见第 631 页)。