

# GN 822

## 小型分度销

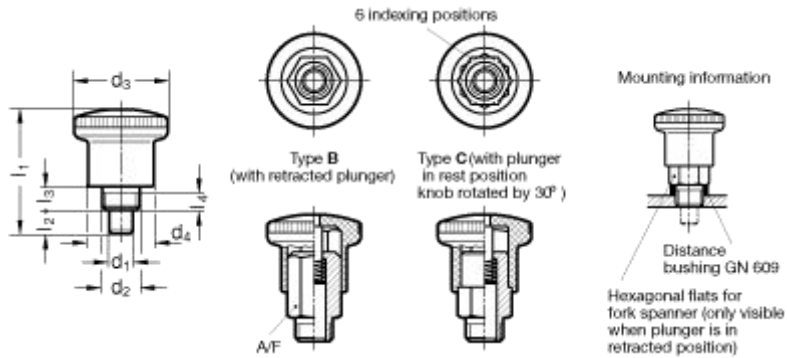

标准件	主尺寸									弹簧压力		重量
	说明	$d_1$ 0/-0.06	$d_2$	$d_3$	$d_4$	$l_1$	$l_2$ min.	$l_2$	$l_4$ min.	A/F	预压	
<a href="#">GN 822-4-B-ST</a>	4	M8x0.75	21	15	26.5	5	5	3.5	10	4.5	12	13
<a href="#">GN 822-5-B-ST</a>	5	M8x0.75	21	15	26.5	5	5	3.5	10	4.5	12	14
<a href="#">GN 822-6-B-ST</a>	6	M10x1	25	18	34	7	7	4.5	12	5	18	24
<a href="#">GN 822-7-B-ST</a>	7	M10x1	25	18	34	7	7	4.5	12	5	18	25
<a href="#">GN 822-4-C-ST</a>	4	M8x0.75	21	15	26.5	5	5	3.5	10	4.5	12	14
<a href="#">GN 822-5-C-ST</a>	5	M8x0.75	21	15	26.5	5	5	3.5	10	4.5	12	14
<a href="#">GN 822-6-C-ST</a>	6	M10x1	25	18	34	7	7	4.5	12	5	18	24
<a href="#">GN 822-7-C-ST</a>	7	M10x1	25	18	34	7	7	4.5	12	5	18	25

### Technical information

带螺纹的本身

镀锌钢。

## 销头

AISI303 不锈钢。建议安装于公差为+0.05/+0.1 的孔内。

## “推/拉”滚花捏手

聚酰胺基 (PA) 高科技聚合物，黑色，亚光饰面。耐溶剂、机油、油脂以及其它化学溶剂。

## 可供应以下标准型号

- B 型：无定止位。
- C 型：带定止位 - 拉动捏手，并将其转动 30°

## 按需可有以下附件备选 (如订货数量充足)

当分度销安装到薄壁时，可以选用带黑色氧化涂层的 GN609 型定距衬套，来弥补螺纹长度。

## 特征及应用

由于尺寸小巧，GN822 小型分度销特别适用于装配金属薄板。高科技聚合物滚花捏手可在操作过程中提供安全、可靠的握紧力。

## 使用说明

销头缩回时，露出金属本体上的平面，因此，仅需使用六角扳手便可轻松装配并拧紧该类小型分度销。