

GN 717

分度销

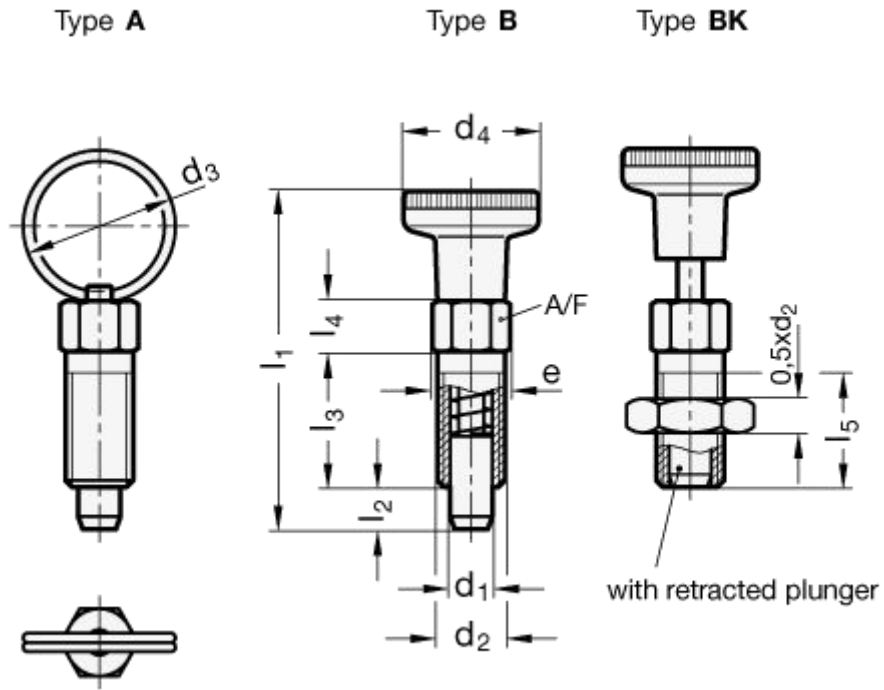

标准件	主尺寸											弹簧压力 N ≈		最大拧紧扭力	重量
说明	d _{1 h11}	d ₂	d ₃	d ₄	e	l ₁	l _{2 min.}	l ₃	l ₄	l _{5 min.}	A/F	Preload	Max. load	Nm	g
GN 717-3-M6-A-ST	3	M6	14	-	6.9	-	3.5	12	4.5	10	6	3	12	2	4
GN 717-3-M6x0.75-A-ST	3	M6x0.75	14	-	6.9	-	3.5	12	4.5	10	6	3	12	3	4
GN 717-4-M6-A-ST	4	M6	14	-	6.9	-	4	12	4.5	10	6	3	12	2	4
GN 717-4-M8x1-A-ST	4	M8x1	18	-	9.2	-	4.5	16	6	13.5	8	5	24	8	8

标准件	主尺寸											弹簧压力 N ≈		最大拧紧扭力	重量
说明	d _{1 h11}	d ₂	d ₃	d ₄	e	l ₁	l _{2 min.}	l ₃	l ₄	l _{5 min.}	A/F	Preload	Max. load	Nm	g
GN 717-5-M8-A-ST	5	M8	18	-	9.2	-	5	16	6	13.5	8	5	24	7	8
GN 717-5-M8x1-A-ST	5	M8x1	18	-	9.2	-	5	16	6	13.5	8	5	24	7	10
GN 717-5-M10x1-A-ST	5	M10x1	18	-	11.5	-	5	16	6	13.5	10	5	24	22	15
GN 717-6-M10-A-ST	6	M10	24	-	11.5	-	6	20	7.5	17	10	5	21	15	17
GN 717-6-M12x1.5-A-ST	6	M12x1.5	24	-	13.8	-	6	20	7.5	16.5	12	5	21	38	20
GN 717-8-M12-A-ST	8	M12	30	-	13.8	-	8	24	9	20.5	12	6	22	20	30
GN 717-8-M12x1.5-A-ST	8	M12x1.5	30	-	13.8	-	8	24	9	20.5	12	6	22	20	40
GN 717-8-M16x1.5-A-ST	8	M16x1.5	30	-	19.6	-	8	24	9	20.5	17	6	22	80	54
GN 717-10-M16x1.5-A-ST	10	M16x1.5	30	-	19.6	-	10	26	9	22.5	17	4	27	80	55
GN 717-3-M6-AK-ST	3	M6	14	-	6.9	-	3.5	12	4.5	10	6	3	12	2	5
GN 717-3-M6x0.75-AK-ST	3	M6x0.75	14	-	6.9	-	3.5	12	4.5	10	6	3	12	3	15
GN 717-4-M6-AK-ST	4	M6	14	-	6.9	-	4	12	4.5	10	6	3	12	2	20
GN 717-4-M8x1-AK-ST	4	M8x1	18	-	9.2	-	4.5	16	6	13.5	8	5	24	8	19
GN 717-5-M8-AK-ST	5	M8	18	-	9.2	-	5	16	6	13.5	8	5	24	7	21
GN 717-5-M8x1-AK-ST	5	M8x1	18	-	9.2	-	5	16	6	13.5	8	5	24	7	23
GN 717-5-M10x1-AK-ST	5	M10x1	18	-	11.5	-	5	16	6	13.5	10	5	24	22	24
GN 717-6-M10-AK-ST	6	M10	24	-	11.5	-	6	20	7.5	17	10	5	21	15	27
GN 717-6-M12x1.5-AK-ST	6	M12x1.5	24	-	13.8	-	6	20	7.5	16.5	12	5	21	38	30
GN 717-8-M12-AK-ST	8	M12	30	-	13.8	-	8	24	9	20.5	12	6	22	20	40
GN 717-8-M12x1.5-AK-ST	8	M12x1.5	30	-	13.8	-	8	24	9	20.5	12	6	22	20	42
GN 717-8-M16x1.5-AK-ST	8	M16x1.5	30	-	19.6	-	8	24	9	20.5	17	6	22	80	50
GN 717-10-M16x1.5-AK-ST	10	M16x1.5	30	-	19.6	-	10	26	9	22.5	17	4	27	80	55
GN 717-3-M6-B-ST	3	M6	-	12	6.9	30	3.5	12	4.5	10	6	3	12	2	4
GN 717-3-M6x0.75-B-ST	3	M6x0.75	-	12	6.9	30	3.5	12	4.5	10	6	3	12	3	5
GN 717-4-M6-B-ST	4	M6	-	12	6.9	30.5	4	12	4.5	10	6	3	12	2	4

标准件	主尺寸											弹簧压力 N ≈		最大拧紧扭力	重量
说明	d _{1 h11}	d ₂	d ₃	d ₄	e	l ₁	l _{2 min.}	l ₃	l ₄	l _{5 min.}	A/F	Preload	Max. load	Nm	g
GN 717-4-M8x1-B-ST	4	M8x1	-	16	9.2	39.5	4.5	16	6	13.5	8	5	24	8	10
GN 717-5-M8-B-ST	5	M8	-	16	9.2	40	5	16	6	13.5	8	5	24	7	11
GN 717-5-M8x1-B-ST	5	M8x1	-	16	9.2	40	5	16	6	13.5	8	5	24	7	13
GN 717-5-M10x1-B-ST	5	M10x1	-	18	11.5	42.5	5	16	6	13.5	10	5	24	22	14
GN 717-6-M10-B-ST	6	M10	-	18	11.5	49	6	20	7.5	17	10	5	21	15	17
GN 717-6-M12x1.5-B-ST	6	M12x1.5	-	21	13.8	52	6	20	7.5	16.5	12	5	21	38	26
GN 717-8-M12-B-ST	8	M12	-	21	13.8	59	8	24	9	20.5	12	6	22	20	31
GN 717-8-M12x1.5-B-ST	8	M12x1.5	-	21	13.8	59	8	24	9	20.5	12	6	22	20	40
GN 717-8-M16x1.5-B-ST	8	M16x1.5	-	25	19.6	63.5	8	24	9	20.5	17	6	22	80	50
GN 717-10-M16x1.5-B-ST	10	M16x1.5	-	25	19.6	67.5	10	26	9	22.5	17	4	27	80	55
GN 717-3-M6-BK-ST	3	M6	-	12	6.9	30	3.5	12	4.5	10	6	3	12	2	5
GN 717-3-M6x0.75-BK-ST	3	M6x0.75	-	12	6.9	30	3.5	12	4.5	10	6	3	12	3	5
GN 717-4-M6-BK-ST	4	M6	-	12	6.9	30.5	4	12	4.5	10	6	3	12	2	7
GN 717-4-M8x1-BK-ST	4	M8x1	-	16	9.2	39.5	4.5	12	4.5	13.5	8	5	24	8	10
GN 717-5-M8-BK-ST	5	M8	-	16	9.2	40	5	16	6	13.5	8	5	24	20	12
GN 717-5-M8x1-BK-ST	5	M8x1	-	16	9.2	40	5	16	6	13.5	8	5	24	20	15
GN 717-5-M10x1-BK-ST	5	M10x1	-	18	11.5	42.5	5	16	6	13.5	10	5	24	22	23
GN 717-6-M10-BK-ST	6	M10	-	18	11.5	49	6	20	7.5	17	10	5	21	15	23
GN 717-6-M12x1.5-BK-ST	6	M12x1.5	-	21	13.8	52	6	20	7.5	16.5	12	5	21	38	30
GN 717-8-M12-BK-ST	8	M12	-	21	13.5	59	8	24	9	20.5	12	6	22	20	43
GN 717-8-M12x1.5-BK-ST	8	M12x1.5	-	21	13.8	59	8	24	9	20.5	12	6	22	20	44
GN 717-8-M16x1.5-BK-ST	8	M16x1.5	-	25	19.6	63.5	8	24	9	20.5	17	6	22	80	45
GN 717-10-M16x1.5-BK-ST	10	M16x1.5	-	25	19.6	67.5	10	26	9	22.5	17	4	27	50	55

Technical information

螺纹本体

镀锌钢。

销头

AISI303 不锈钢。

建议安装于公差为+0.03/+0.08 的孔内。

锁紧螺母

镀锌钢。

拉环

不锈钢。

“推/拉”滚花捏手

高弹性聚酰胺基（PA）高科技聚合体，黑色，亚光饰面。耐溶剂、机油、油脂以及其它化学溶剂。

可供应以下标准型号

- A 型：带拉环，无锁紧螺母，符合 ISO 4035/ ISO 8675。

- AK 型：带拉环及锁紧螺母。

- B 型：带捏手，无锁紧螺母，符合 ISO 4035/ISO 8675 。

- BK 型：带捏手及锁紧螺母。

特征及应用

GN717 型分度销适用于需要定位操作的场合。

GN717 是一个相对成本较低的分度销系列，其突出优势在于尺寸小巧。适用于无需高精分度的场合。

由于 GN717 型分度销尺寸相对小巧，建议在安装过程中遵照下表所列最大拧紧扭矩进行操作。