

GN 615.3

带螺纹的滚珠弹簧锁销

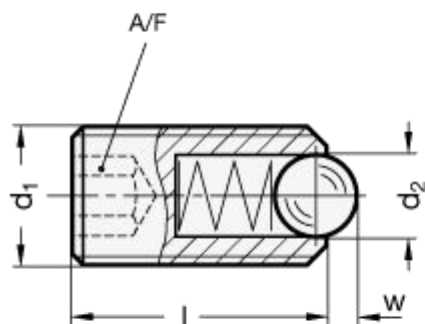

Thread locking **PFB**
Polyamide patch
for type **K**



Thread locking **PFB**
Polyamide patch
for type **KS**



Thread locking **MVK**
Micro encapsulation precoat
(for all types)

标准件	主尺寸					弹簧压力		重量
	说明	d ₁	d ₂	l ±0.1	w	A/F	预加负载	
GN 615.3-M3-K	M3	1.5	8	0.4	1.5	3	4.5	2
GN 615.3-M4-K	M4	2.5	12	0.8	2	6	14	4
GN 615.3-M5-K	M5	3	14	0.9	2.5	8	14	5
GN 615.3-M6-K	M6	3.5	15	1	3	11	18	6
GN 615.3-M8-K	M8	4.5	18	1.5	4	18	31	10
GN 615.3-M10-K	M10	6	23	2	5	24	45	12
GN 615.3-M12-K	M12	8	26	2.5	6	26	49	25
GN 615.3-M16-K	M16	10	33	3.5	8	41	86	32

标准件	主尺寸					弹簧压力		重量
说明	d ₁	d ₂	l _{±0.1}	w	A/F	预加载	最大压载	g
GN 615.3-M20-K	M20	12	43	4.5	10	56	111	36
GN 615.3-M24-K	M24	15	48	5.5	12	81	151	42
GN 615.3-M5-KS	M5	3	14	0.9	2.5	15	22	1
GN 615.3-M6-KS	M6	3.5	15	1	3	19	28	2
GN 615.3-M8-KS	M8	4.5	18	1.5	4	36	62	4
GN 615.3-M10-KS	M10	6	23	2	5	57	104	8
GN 615.3-M12-KS	M12	8	26	2.5	6	61	110	13
GN 615.3-M16-KS	M16	10	33	3.5	7	68	142	32
GN 615.3-M20-KS	M20	12	43	4.5	10	84	166	36
GN 615.3-M24-KS	M24	15	48	5.5	12	127	237	42

Technical information

螺纹本体

钢制，黑色氧化处理，带内六角槽。

滚珠与弹簧

- K 型：硬化钢珠，带正常回弹力的的钢制弹簧。
- KS 型：镀锌钢珠，带负重型回弹力的钢制弹簧。

螺纹锁紧

- K-PFB 型：

通过蓝色聚酰胺涂层（M3 到 M16）来锁紧螺纹（参见 038 产品目录，第 A23 页）。

- KS-PFB 型：

通过绿色聚酰胺涂层（M3 到 M16）来锁紧螺纹

（参见 038 产品目录，第 A23 页）。

K-PFB/KS-PFB 的标识：采用不同长度的标识涂层。

可按需提供的特殊型号（如订货数量充足）

– K-PFB 型：

采用蓝色聚酰胺涂层（M20 和 M24）（参见 038 样本，A23 页）。

– K-MVK、KS-MVK 型：

通过红色自粘胶囊颗粒来锁紧螺纹（M20 和 M24）（参见 038 样本，A22 页）。

特征及应用

GN615.3 型带螺纹的滚珠弹簧锁销，是 **GN 615** 型弹簧锁销的衍生产品，适用于要求使用内六角螺钉进行固定的特定场合。