

# GN 614

光珠弹簧锁销

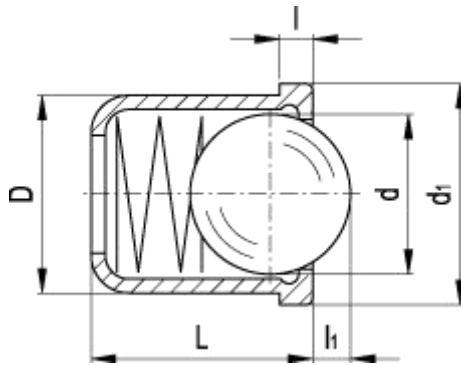

标准件	主尺寸						弹簧压力[N~]		重量
	D <sub>+0.1</sub>	L	d	d <sub>1</sub>	l <sub>±0.1</sub>	l <sub>1</sub>	预加负载	最大压载	
<a href="#">GN 614-3-KU</a>	3	4	2.4	3.5	0.6	0.6	1.7	3.6	1
<a href="#">GN 614-4-KU</a>	4	5	3	4.6	1	0.8	2.5	6.5	1
<a href="#">GN 614-5-KU</a>	5	6	4	5.6	1	1	4.5	9	1
<a href="#">GN 614-6-KU</a>	6	7	5	6.5	1	1.6	6.5	13	1
<a href="#">GN 614-8-KU</a>	8	9	6.5	8.5	1	1.9	8	18	2
<a href="#">GN 614-10-KU</a>	10	13	8.5	11	1.5	2.4	12	23	3
<a href="#">GN 614-12-KU</a>	12	16	10	13	1.5	3.3	13	25	5
<a href="#">GN 614-4-KD</a>	4	5	3	4.6	1	0.8	2.5	6.5	1
<a href="#">GN 614-5-KD</a>	5	6	4	5.6	1	1	4.5	9	1
<a href="#">GN 614-6-KD</a>	6	7	5	6.5	1	1.6	6.5	13	1
<a href="#">GN 614-8-KD</a>	8	9	6.5	8.5	1	1.9	8	18	2

标准件	主尺寸						弹簧压力[N~]		重量
说明	D <sub>+0.1</sub>	L	d	d <sub>1</sub>	l <sub>±0.1</sub>	l <sub>1</sub>	预加负载	最大压载	g
<a href="#">GN 614-10-KD</a>	10	13	8.5	11	1.5	2.4	12	23	3
<a href="#">GN 614-12-KD</a>	12	16	10	13	1.5	3.3	13	25	5
<a href="#">GN 614-3-MS</a>	3	4	2.4	3.5	0.6	0.6	1.8	3.5	1
<a href="#">GN 614-4-MS</a>	4	5	2.5	4.6	1	0.8	2.5	6	1
<a href="#">GN 614-5-MS</a>	5	6	3.5	5.6	1	1	3	6.5	1
<a href="#">GN 614-6-MS</a>	6	7	4.5	6.5	1	1.6	5.5	11.5	1
<a href="#">GN 614-8-MS</a>	8	9	6	8.5	1	1.9	7	12.5	2

#### Technical information

##### 本体

- 聚甲醛基（POM）高科技聚合物。耐溶剂、机油、油脂以及其它化学溶剂。（KU、KD 型）。
- 铜（MS 型）。

##### 滚珠与弹簧

- KU 型：硬化不锈钢钢珠，不锈钢弹簧。
- KD 型：高科技聚合物材料制成的滚珠，不锈钢弹簧。
- MS 型：硬化不锈钢钢珠，不锈钢弹簧。

##### 工作温度

- 30°C 至+50°C（KU、KD 型）。

##### 附件

可提供 GN614.1 型弹簧锁销座架（参见第 559 页），以优化 GN 614 型光珠弹簧锁销的使用。