

# GN 617

分度销

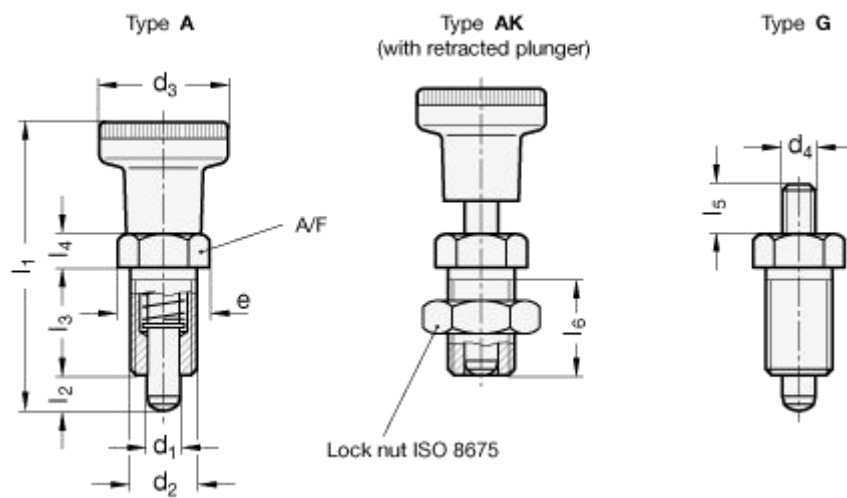

标准件	主尺寸											弹簧压力		重量	
说明	$d_1 -0.02/-0.04$	$d_2$	$d_3$	$d_4$	$e$	$l_1 \approx$	$l_2 \text{ min.}$	$l_3$	$l_4$	$l_5$	$l_6 \text{ min.}$	A/F	预压	最大压载	g
<a href="#">GN 617-5-A</a>	5	M10x1	21	-	13.8	45	5	17	5	-	15	12	7	17	18
<a href="#">GN 617-6-A</a>	6	M12x1.5	25	-	16.2	54.5	6	20	6	-	17	14	9	24	32
<a href="#">GN 617-8-A</a>	8	M16x1.5	31	-	21.9	69	8	26	8	-	23	19	11	30	70
<a href="#">GN 617-10-A</a>	10	M20x1.5	31	-	25.4	80	10	33	10	-	30	22	19	45	110
<a href="#">GN 617-5-AK</a>	5	M10x1	21	-	13.8	45	5	17	8	-	15	12	7	17	24
<a href="#">GN 617-6-AK</a>	6	M12x1.5	25	-	16.2	54.5	6	20	6	-	17	14	9	24	42
<a href="#">GN 617-8-AK</a>	8	M16x1.5	31	-	21.9	69	8	26	8	-	23	19	11	30	90
<a href="#">GN 617-10-AK</a>	10	M20x1.5	31	-	25.4	80	10	33	10	-	30	22	19	45	143
<a href="#">GN 617-5-G</a>	5	M10x1	21	M5	13.8	45	5	17	5	6	15	12	7	17	15
<a href="#">GN 617-6-G</a>	6	M12x1.5	25	M6	16.2	54.5	6	20	6	10	17	14	9	24	25

标准件	主尺寸												弹簧压力		重量
说明	$d_1 -0.02/-0.04$	$d_2$	$d_3$	$d_4$	$e$	$l_1 \approx$	$l_2 \text{ min.}$	$l_3$	$l_4$	$l_5$	$l_6 \text{ min.}$	A/F	预压	最大压载	g
<a href="#">GN 617-8-G</a>	8	M16x1.5	31	M8	21.9	69	8	26	8	12	23	19	11	30	53
<a href="#">GN 617-10-G</a>	10	M20x1.5	31	M8	25.4	80	10	33	10	12	30	22	19	45	98
<a href="#">GN 617-5-GK</a>	5	M10x1	21	M5	13.8	45	5	17	5	6	15	12	7	17	22
<a href="#">GN 617-6-GK</a>	6	M12x1.5	25	M6	16.2	54.5	6	20	6	10	17	14	9	24	35
<a href="#">GN 617-8-GK</a>	8	M16x1.5	31	M8	21.9	69	8	26	8	12	23	19	11	30	72
<a href="#">GN 617-10-GK</a>	10	M20x1.5	31	M8	25.4	80	10	33	10	12	30	22	19	45	129

## Technical information

### 带螺纹的本体

钢质，黑色氧化处理。

### 销头

黑色氧化处理钢质，销头作硬化处理。建议与符合 H7 公差的孔配合。

### 锁紧螺母

钢质，黑色氧化涂层处理。

### “推/拉”滚花捏手

高弹性聚酰胺基（PA）高科技聚合物，黑色，亚光饰面。耐溶剂、机油、油脂以及其它化学溶剂。

### 可供应以下标准型号

- A 型：带捏手，无锁紧螺母，符合 ISO8675。
- AK 型：带捏手及锁紧螺母。
- G 型：无捏手及锁紧螺母。
- GK 型：无捏手，带锁紧螺母，符合 ISO8675。

可应客户要求，在无捏手的 G 型与 GK 型分度销上装配螺纹操作杆，以便客户自行按需选装捏手或直接与机器的其它操作机构连接。

**按需可有以下附件备选（如订货数量充足）**

当分度销安装到薄壁时，可以选用带黑色氧化涂层的 GN609 型定距衬套，来弥补螺纹长度。

### **应用**

GN617 型分度销适用于需要定位操作的场合。